

SCHEDA TECNICA

Telaio di supporto per miscelatore tipo Gyproc 5200590365, da installare in pareti ad orditura metallica con lastre di gesso rivestito. Il supporto è composto da una traversa orizzontale con sezione a C 18x35 mm e spessore 20/10, completa di collari in acciaio IFO isofonico di alimentazione e scarico e piastre scorrevoli per la regolazione ed il fissaggio ai montanti a C 50/55/75/100/150 mm.

Caratteristiche tecniche			
CARATTERISTICHE	TEST RIFERIMENTO	VALORE	U.M.
Applicazione	Miscelatori per sanitari e lavelli cucina		
Interasse orditura parete		540-620	mm
Collari	DIN 4109	Acciaio IFO isofonici	
Tipologia acciaio	EN 10142 DX51D+Z-N-A-C	Zincato 20/10	
Spessore traverse		2	mm
Rivestimento protettivo Aluzinc	EN 10327	AZ150	g/m ²

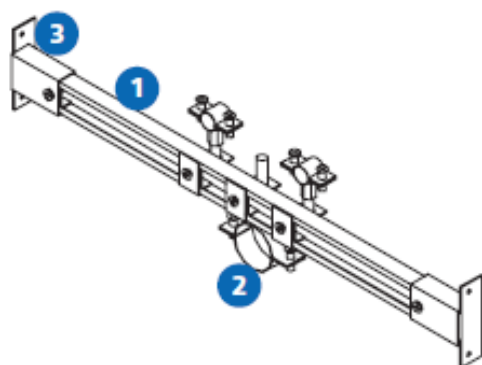

- 1) Traversa orizzontale in acciaio zincato 20/10 con sezione a C 18x35x540 mm.
- 2) Collare in acciaio IFO isofonico con gomma premontata (che consente eventuali dilatazioni delle tubazioni evitando il rumore di attrito sulla lamiera del collare), viti laterali di sicurezza impermeabili e dado M8+M10.
- 3) Piastra in acciaio zincato scorrevole nel senso orizzontale per la regolazione e il fissaggio al profilo montante a C 50/55/75/100/150 mm.

MODALITÀ DI POSA

La traversa sarà installata fissando meccanicamente tramite viti autofilettanti le piastre laterali ai montanti con profilo a C. Le piastre saranno posizionate in prossimità del bordo esterno del dorso dei profili, ovvero dal lato del carico sospeso, e fissate solo dopo aver determinato la quota di riferimento del carico da sospendere.